



# E6 铰链

## 定位控制·可调扭矩

- 使门保持在打开位置
- 用户可自行调节扭矩

### 材料与表面处理

叶片: 乙缩醛  
 销钉: 聚碳酸酯  
 调整螺钉和螺母: 不锈钢

### 性能详述

径向载荷:  
 大型: 3110N  
 中型: 1780N

轴向载荷:  
 大型: 2000N  
 中型: 890N

### 铰链的最大工作力矩:

大型: 4N·m  
 中型: 0.8N·m

工作温度范围: -5°C到65°C

### 安装说明

安装材料:  
 大型: M6  
 中型: M4  
 (不提供螺钉)

大型

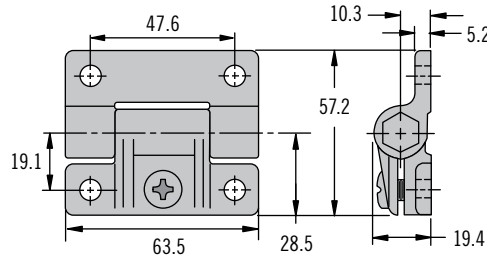

中型

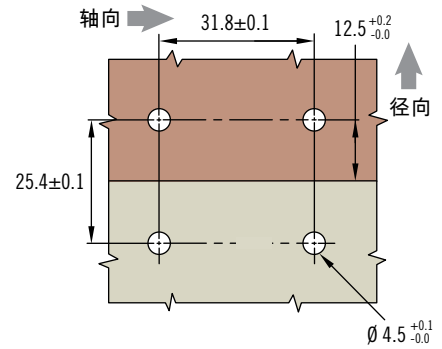
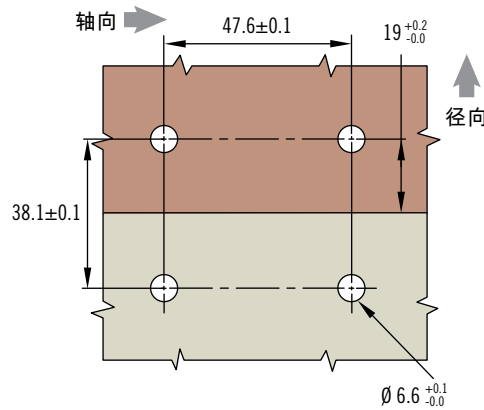
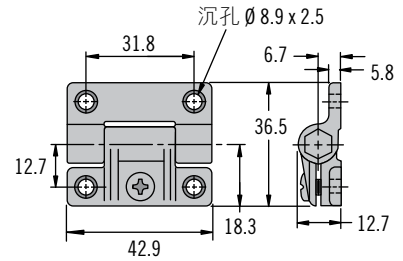

### 扭矩调整

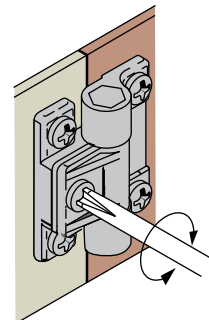

### 零件号

参阅表格

| 零件号 |              |              |
|-----|--------------|--------------|
| 颜色  | 大型           | 中型           |
| 黑色  | E6-10-501-20 | E6-10-301-20 |
| 白色  | E6-10-501-10 | E6-10-301-10 |

其他选项可供选择。有关种类、零件号、安装及规格的详细信息, 请访问



[www.southco.com/E6](http://www.southco.com/E6)

尺寸单位为毫米, 除非另有声明

# E6 铰链

## 定位控制·可调扭矩

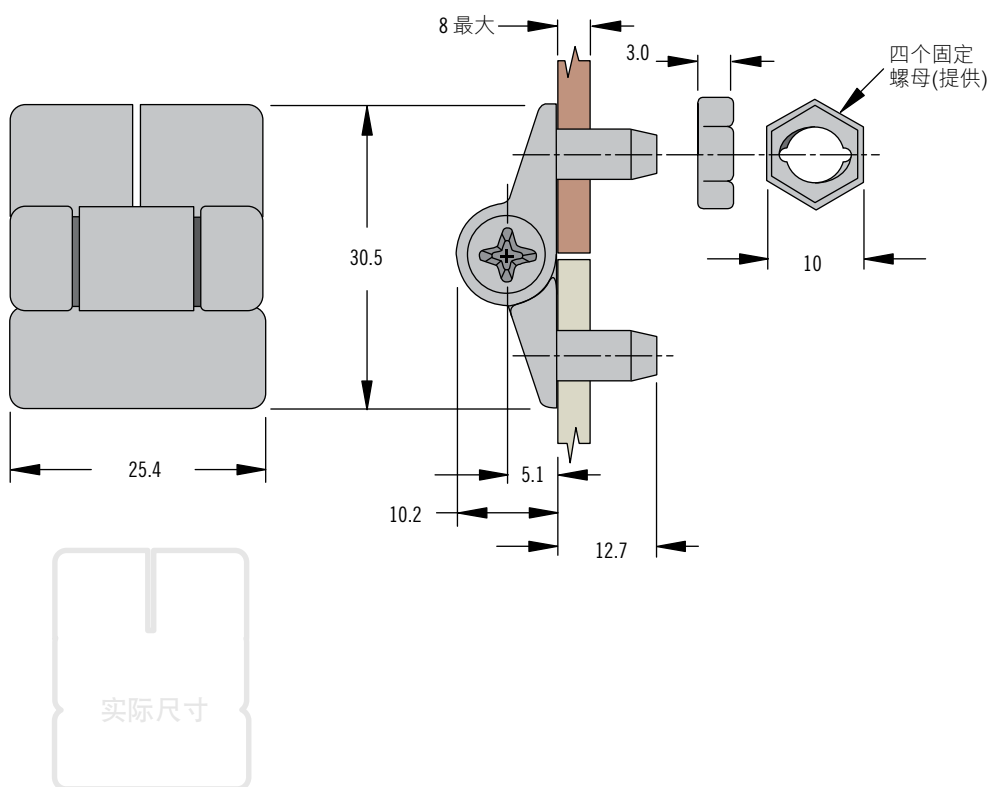

- 使门保持在打开位置
- 用户可自行调节扭矩

### 材料与表面处理

乙缩醛, 尼龙  
固定硬件: 钢, 镀锌

### 性能详述

径向载荷:  
平均极限载荷: 1150N

轴向载荷:  
平均极限载荷: 950N

铰链的最大工作力矩: 0.25N·m

工作温度范围: -5°C到65°C

### 附注

包装: 每包含一个铰链和四个固定螺母

### 1. 门和门框安装孔准备

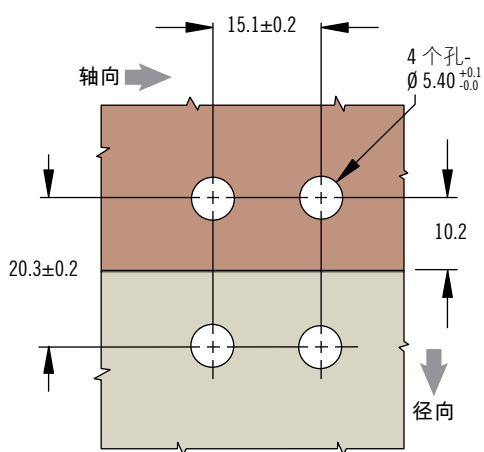

### 2. 固定

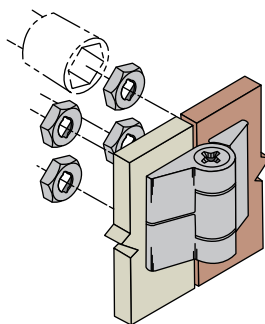

### 3. 调整扭矩

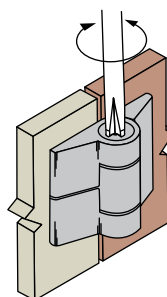

| 颜色 | 零件号          |
|----|--------------|
| 黑色 | E6-10-101-20 |
| 白色 | E6-10-101-30 |

### 零件号

参阅表格

其他选项可供选择。有关种类、零件号、安装及规格的详细信息, 请访问



[www.southco.com/E6](http://www.southco.com/E6)